

# 1348/1E

## PROJET

### Commune de Rougemont

#### Réseau d'eau de la Forcla

### Remplacement de conduites Tronçon ruelle de la Gare - Collège

Situation 1:500



Avenue de la Harpe 1  
1007 Loussanne  
Tél. 021 616 43 55  
info@miazweisser.ch  
www.miazweisser.ch

Date	Dessin	Contrôle	Modification
13.04.17	M.C.	D.W.	-
A 17.08.17	M.C.	D.W.	Ajout pression BH
B 25.08.17	M.C.	D.W.	Orientation Combi III au pt. F et prise parcelle 115
C 28.07.22	M.C.	D.W.	Mise à jour des tronçons existants
D 23.08.22	M.C.	D.W.	Ajout tubes Sunrise UPIC
E 10.01.25	M.C.	S.M.	Tracé A-B et ajout égouts

### Légende :

- Conduite d'eau potable communale existante
- Conduite d'eau potable communale projetée
- / ○ / ○ / ○ Vannes d'arrêt simple / Combi III / Combi IV existantes
- Vanne d'arrêt simple projetée
- BH 188 Borne-hydrant avec N° et vanne d'arrêt existantes
- Conduite d'eau potable à désinfecter
- Vanne d'arrêt simple à supprimer
- ↑ / ↑ / ↑ / ↑ Vannes de prise pour les particuliers existante tracé exact / tracé approximatif / projetée / à supprimer
- Groupe E, tube existant
- Swisscom, tube existant
- Conduite ou collecteur de décharge

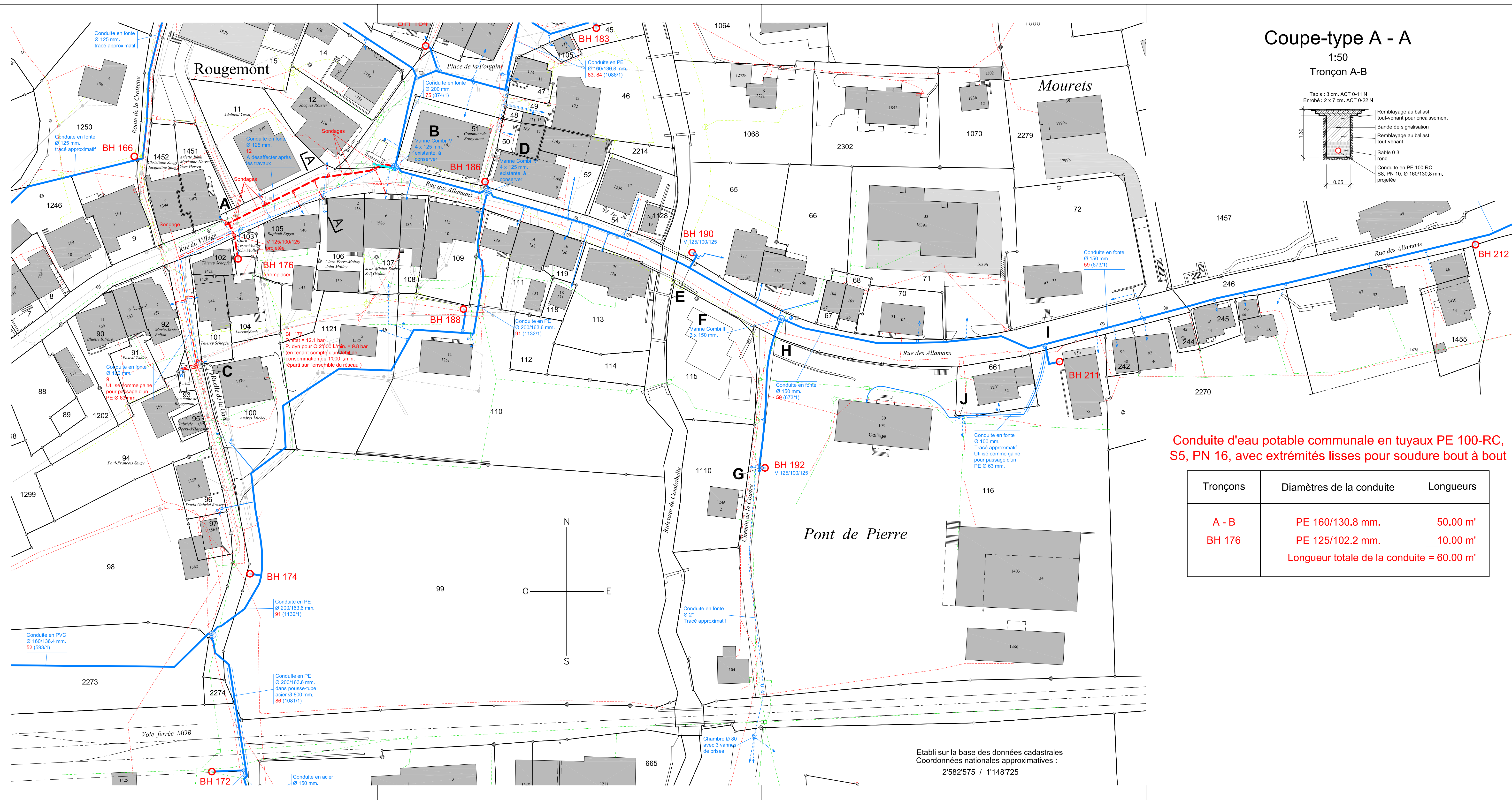

### Coupe-type A - A

1:50  
Tronçon A-B

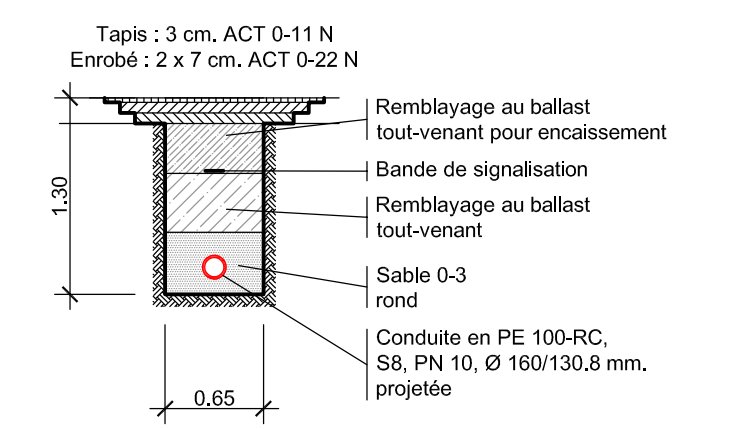

Conduite d'eau potable communale en tuyaux PE 100-RC, S5, PN 16, avec extrémités lisses pour soudure bout à bout

Tronçons	Diamètres de la conduite	Longueurs
A - B	PE 160/130.8 mm.	50.00 m'
BH 176	PE 125/102.2 mm.	10.00 m'
Longueur totale de la conduite = 60.00 m'		

Etabli sur la base des données cadastrales  
Coordonnées nationales approximatives :  
2°58'575 / 1°148'725